

Thinking of you

 **Electrolux**

ultracaptic™



ENGLISH

Thank you for choosing an Electrolux vacuum cleaner. In order to be able to make the best possible use of your cleaner, we recommend that you begin by reading through the instructions, and that you keep the instruction manual for future reference.

Servicing Part Numbers

EXHAUST FILTER (EL012B)

Replacement Exhaust Filter EL012B, replace approximately every 6 months.

MOTOR FILTER (87821)

Replacement Motor Filter Assembly (87821) Replace as needed.

BELT (EL097)

Use GENUINE ELECTROLUX replacement belt EL097.

UNPACK AND CHECK CARTON CONTENTS

Remove All contents from carton. Check all accessories against the "Components and Accessories" list.

CAUTION: Do not use before fully assembled.

FRANÇAIS

Merci d'avoir choisi un aspirateur Electrolux. Ce mode d'emploi concerne tous les modèles semblables. Afin de tirer le meilleur parti de votre aspirateur, nous vous conseillons de commencer par lire le mode d'emploi et de le conserver à toutes fins utiles.

Numéros de pièces de réparation

FILTRE DE SORTIE D' AIR (EL012B)

Filtre d'échappement EL012B de rechange, remplacer environ tous les 6 mois.

LE FILTRE MOTEUR (87821)

Ensemble de filtre moteur de rechange. (87821) Remplacer selon les besoins.

LA COURROIE (EL097)

Utiliser une courroie de rechange ELECTROLUX AUTHENTIQUE EL097.

DÉBALLER L'APPAREIL ET VÉRIFIER LECONTENUSORTEZ TOUT DU CARTON.

Vérifiez que tous les accessoires sont là en vous servant de la liste « Composants et accessoires »

ATTENTION: Ne pas utiliser avant entièrement assemblé.

ESPAÑOL

Gracias por elegir una aspiradora Electrolux. Estas instrucciones de operación sirven para todos los modelos similares. A fin de utilizar de la mejor manera posible su aspiradora, le recomendamos que comience leyendo estas instrucciones y que conserve este manual de instrucciones como referencia futura.

Números de partes de servicio

EL FILTRO DE ESCAPE (EL012B)

Filtro de salida de reemplazo EL012B, reemplazar aproximadamente cada 6 meses.

EL FILTRO DEL MOTOR (87821)

Conjunto de filtro de motor de reemplazo. (87821) Reemplazar según necesidades.

LA CORREA

Use la correa de reemplazo o ORIGINAL de ELECTROLUX EL097.

DESEMPAQUE Y VERIFICACIÓN DEL CONTENIDO DE LA CAJA

Retire todo el contenido de la caja de embalaje. Revise todos los accesorios contejándolos con la lista "Componentes y accesorios"

PRECAUCIÓN: No usar antes totalmente montado.

IMPORTANT SAFEGUARDS

When using an electrical appliance, basic precautions should always be followed, including the following:

READ ALL INSTRUCTIONS BEFORE USING THIS VACUUM CLEANER.

WARNING

To reduce the risk of fire, electric shock, or injury:

- Do not use outdoors or on wet surfaces.
- Do not leave vacuum cleaner when plugged in. Turn off the switch and unplug the electrical cord when not in use and before servicing.
- Do not allow to be used as a toy. Close attention is necessary when used by or near children.
- Use only as described in this manual. Use only manufacturer's recommended attachments.
- Do not use with damaged cord or plug. If vacuum cleaner is not working as it should, has been dropped, damaged, left outdoors, or dropped into water, return it to a service center before using.
- Do not pull or carry by cord, use cord as a handle, close a door on cord, or pull cord around sharp edges or corners. Do not run vacuum cleaner over cord. Keep cord away from heated surfaces.
- Do not use extension cords or outlets with inadequate current carrying capacity.
- Turn off all controls before unplugging.
- Do not unplug by pulling on cord. To unplug, grasp the plug, not the cord.
- Do not handle plug or vacuum cleaner with wet hands.
- Do not put any object into openings. Do not use with any opening blocked; keep free of dust, lint, hair, and anything that may reduce airflow.
- This vacuum cleaner creates suction and contains a revolving brushroll. Keep hair, loose clothing, fingers, and all parts of body away from openings and moving parts.
- Do not pick up anything that is burning or smoking, such as cigarettes, matches, or hot ashes.
- Do not use without dust cup or filter(s) in place.
- Belt pulleys can become hot during normal use. To prevent burns, avoid touching the belt pulley when servicing the drive belt. Allow it to cool.
- Use extra care when cleaning on stairs.
- Do not use to pick up flammable or combustible liquids such as gasoline, or use in areas where they may be present.
- Store your cleaner indoors in a cool, dry area.
- Keep your work area well lighted.
- Unplug electrical appliances before vacuuming them.
- Always turn off this appliance before connecting or disconnecting either hose, wand or motorized nozzle.
- Hold plug when rewinding onto cord reel. Do not allow plug to whip when rewinding.
- The hose contains electrical wires. Do not use when damaged, cut, or punctured. Avoid picking up sharp objects.
- Brushroll could suddenly restart. Unplug before servicing.
- Use only manufacturer's recommended attachments.
- Do not use with any opening blocked; keep free of dust, lint, hair and anything that may reduce airflow.

SAVE THESE INSTRUCTIONS

FOR HOUSEHOLD USE ONLY

To reduce the risk of electric shock, this appliance has a polarized plug (one blade is wider than the other). This plug will fit in a polarized outlet only one way. If the plug does not fit fully into the outlet, reverse the plug. If it still does not fit, contact a qualified electrician to install the proper outlet. Do not change the plug in any way.

Thermal Cut Off

This vacuum cleaner has a special thermostat that protects the cleaner in case of motor overheating. If the cleaner suddenly shuts off, push the on/off switch off (O) and unplug the cleaner. Check the cleaner for a possible source of overheating such as a full dust bag, a blocked hose or clogged filter. If these conditions are found, fix them and wait at least 30 minutes before attempting to use the cleaner. After the 30 minute period, plug the cleaner back in and push the on/off switch on (I). If the cleaner still does not run, then take it to a Electrolux Authorized Service Center for repair.

CONSIGNES DE SÉCURITÉ IMPORTANTES

AVERTISSEMENT

Pour réduire le risque de feu, de choc électrique ou de blessure :

- N'utilisez pas à l'extérieur ou sur des surfaces mouillées.
- Ne laissez jamais l'aspirateur seul quand il est branché. Mettez l'interrupteur sur arrêt (« OFF ») et débranchez l'appareil lorsque vous ne l'utilisez pas ou avant tout travail de nettoyage ou d'entretien.
- Ne permettez pas que l'aspirateur soit utilisé comme un jouet. Une attention particulière est nécessaire lorsqu'il est utilisé par ou près d'un enfant.
- Suivez les recommandations d'utilisation de ce manuel. Utilisez uniquement les accessoires recommandés par le fabricant.
- N'utilisez pas l'aspirateur si le cordon ou la fiche est endommagé. Si l'aspirateur ne fonctionne pas comme il le devrait, s'il a été échappé, s'il est endommagé, s'il a été laissé à l'extérieur ou échappé dans de l'eau, retournez-le à un centre de service avant de l'utiliser.
- Ne tirez ni ne transportez l'aspirateur par le cordon. N'utilisez pas le cordon en guise de poignée. Ne fermez pas une porte sur le cordon ou tirez le cordon sur des coins ou bordures pointus. Ne circulez pas sur le cordon avec l'aspirateur. Tenez le cordon à distance des surfaces chauffantes.
- N'utilisez pas des rallonges ou des prises qui n'ont pas une capacité suffisante pour transporter le courant.
- Mettez l'interrupteur sur arrêt (« OFF ») avant de débrancher.
- Ne débranchez pas l'aspirateur en tirant sur le cordon. Pour débrancher, tenez la fiche et non le cordon.
- Ne manipulez pas la fiche ou l'aspirateur avec les mains mouillées.
- N'insérez rien dans les ouvertures. N'utilisez pas l'aspirateur avec une ouverture bloquée. Les ouvertures doivent être dégagées de poussière, de mousse, de cheveux ou de tout autre chose qui pourrait réduire le passage de l'air.
- Cet aspirateur crée de l'aspiration. Tenez les cheveux, les habits, les doigts et tout autre partie du corps loin des parties mobiles et des ouvertures de l'aspirateur.
- Ne ramassez pas des objets qui brûlent ou fument comme les cigarettes, les allumettes ou les cendres chaudes.
- N'utilisez pas l'aspirateur sans que le sac à poussière et le(s) filtre(s) ne soient en place.
- Les poulies de la courroie peuvent devenir chaudes pendant l'utilisation normale. Pour prévenir des brûlures, évitez de toucher la poulie de la courroie lors de travaux d'entretien de la courroie.
- Portez une attention particulière lorsque vous nettoyez les escaliers.
- N'utilisez pas l'aspirateur pour ramasser des liquides inflammables ou combustibles comme de l'essence. N'utilisez pas l'aspirateur dans les endroits où ces liquides pourraient être présents.
- Entrez votre aspirateur à l'intérieur dans un endroit sec et frais.
- Maintenez un bon éclairage à l'endroit où vous travaillez.
- Débranchez les appareils électriques avant de les nettoyer avec l'aspirateur.
- Tenir la fiche lors du rembobinage du cordon. Ne laissez la fiche fouetter l'air lors du rembobinage.
- Débranchez les appareils électriques avant de les nettoyer avec l'aspirateur.
- Ne laissez la fiche fouetter l'air lors du rembobinage.

CONSERVER CES INSTRUCTIONS

UTILISER L'ASPIRATEUR UNIQUEMENT DANS UN ENVIRONNEMENT DOMESTIQUE

Pour réduire le risque de choc électrique, cet appareil est muni d'une fiche polarisée (une lame est plus large que l'autre). Cette fiche ne peut s'insérer dans une prise polarisée que d'une seule façon. Si la fiche ne s'insère pas dans la prise, retournez la fiche. Si elle ne peut toujours pas s'insérer, faites installer une prise adéquate par un électricien qualifié. Vous ne devez en aucun cas modifier la fiche.

Coupure thermique

Cet aspirateur est muni d'un thermomètre spécial qui protège l'appareil en cas de surchauffe du moteur. Si l'appareil s'arrête subitement, mettez l'interrupteur sur arrêt (O) et débranchez l'aspirateur. Inspectez l'aspirateur pour trouver la raison de la surchauffe. Il faudra peut-être vider le sac à poussière, enlever une obstruction du tuyau ou nettoyer le filtre si ce dernier est encrassé. Après avoir réglé le problème, attendez au moins 30 minutes avant de remettre l'aspirateur en marche. Après 30 minutes, branchez l'aspirateur et mettez l'interrupteur sur (I). Si l'aspirateur ne marche toujours pas, il faut le retourner à un centre de service agréé par Electrolux pour une réparation.

IMPORTANTE MEDIDAS DE PROTECCIÓN

Cuando utilice un aparato eléctrico, se deben tomar algunas precauciones básicas, incluidas las siguientes:

LEA TODAS LAS INSTRUCCIONES ANTES DE UTILIZAR ESTE ASPIRADOR

ADVERTENCIA

Para reducir el riesgo de incendio, descarga eléctrica o lesiones:

- No use la aspiradora a la intemperie ni sobre superficies mojadas.
- No deje la aspiradora cuando esté enchufada. Apague el interruptor de corriente y desenchufe el cordón eléctrico cuando no la esté usando y antes de limpiarla.
- No deje que se use como un juguete. Preste especial atención cuando un niño la usa o cuando un niño está cerca.
- Úsela sólo como lo indica este manual. Úsela sólo con los accesorios recomendados por el fabricante.
- No la use con el cordón o enchufe en mal estado. Si la aspiradora no funciona bien, si ha recibido un golpe, está dañada, si se ha dejado a la intemperie o se ha dejado caer en agua, devuélvala al centro de servicio de reparaciones y partes antes de volver a usarla.
- No la jale ni la lleve del cordón, ni use el cordón como un mango, no cierre puertas sobre el cordón, ni la jale de modo que el cordón roce esquinas o bordes filosos. Al usar la aspiradora no la pase sobre el cordón. Evite la proximidad del cordón a superficies calientes.
- No use cordones eléctricos extra o toma corrientes con menos capacidad de corriente que la necesaria.
- Apague todos los controles antes de desenchufarla.
- No la desenchufe jalando del cordón. Para desenchufarla tome el enchufe, no el cordón.
- No toque el enchufe o la aspiradora con las manos húmedas.
- No coloque ningún objeto en las aberturas. No use la aspiradora si nota que cualquiera de las aberturas está bloqueada; manténgala libre de polvo, pelusa, cabello o cualquier cosa que impida el paso del aire.
- Esta aspiradora crea succión y contiene un cepillo circular giratorio. Mantenga cabello, ropa suelta, dedos y todas las partes del cuerpo alejados de las aberturas y partes móviles.
- No aspire nada que se esté quemando o humeando, como cigarrillos, fósforos (cerillos) o cenizas calientes.
- No la use sin la bolsa para polvo o filtro(s) en su lugar.
- Las poleas de la correa pueden calentarse durante el uso normal. Para evitar quemaduras, no toque la polea de la correa cuando cambia la correa de transmisión.
- Tenga cuidado especial al limpiar las escaleras.
- No la use para aspirar líquidos inflamables o combustibles, tales como gasolina, ni la use en áreas donde puede haberlos.
- Guarde su aspiradora bajo techo en un lugar fresco y seco.
- Mantenga bien iluminada su área de trabajo.
- Desconecte los aparatos eléctricos antes de aspirarlos.
- Sujete el enchufe cuando lo esté enrollando en el carrete del cordón. No deje que el enchufe se golpee cuando está enrollando el cordón.
- Utilice solamente accesorios recomendados por el fabricante.
- No utilice la unidad con ninguna abertura obstruída; consérvelas libres de polvo, pelusa, pelos o cualquier otra cosa que pueda reducir el flujo de aire.

GUARDE ESTAS INSTRUCCIONES SÓLO PARA USO DOMÉSTICO

Para reducir el riesgo de una descarga eléctrica, esta aspiradora cuenta con un enchufe polarizado (uno de los dientes es más ancho que el otro). Este enchufe puede entrar en un toma corriente polarizado de una sola manera. Si el enchufe no entra del todo en el toma corriente, delo vuelta. Si todavía no entra, busque un electricista calificado para que instale el toma corriente correcto. No modifique el enchufe de ninguna manera.

Apagado térmico

Esta aspiradora tiene un termostato especial que la protege en caso que el motor se recaliente. Si la aspiradora se apaga súbitamente, presione el interruptor de corriente a la posición (0) y desenchufe la aspiradora. Revise la aspiradora para encontrar la posible razón del recalentamiento, como puede ser un recipiente para polvo lleno, una manguera bloqueada o un filtro atorado. Si se descubren estas condiciones, arrégelas y espere por lo menos 30 minutos antes de tratar de usar la aspiradora. Después del periodo de 30 minutos, vuelva a enchufar la aspiradora y prenda el interruptor de corriente a la posición (I). Si la aspiradora todavía no funciona, entonces llévela al centro autorizado de servicio de reparaciones y partes de Electrolux para ser reparada.

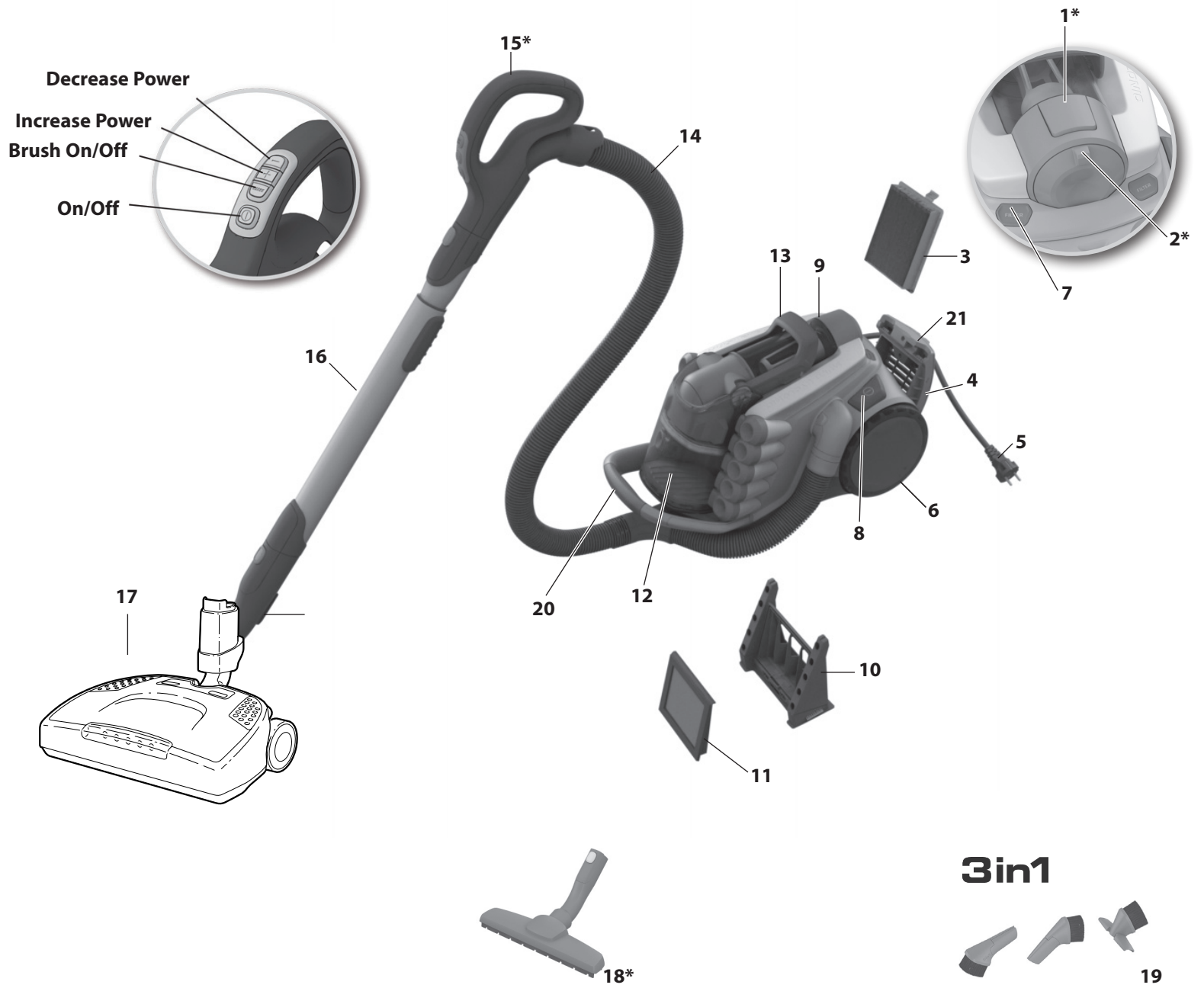

BEFORE STARTING

- Unpack your UltraCaptic model and the accessory system and check that all accessories are included.*
- Read the User Manual carefully.
- Pay special attention to the Safety advice chapter.

* **Accessories may vary from model to model.**

Enjoy your Electrolux UltraCaptic!

DESCRIPTION OF YOUR ULTRACAPTIC

1. LED Display*
2. Electronic power regulation*
3. HEPA filter
4. Filter grill
5. Power cord
6. Rear wheels
7. Filter grill release
8. On/Off button
9. Cord rewind button
10. Fine dust container
11. Washable main filter
12. Dust bin
13. Compactor handle
14. AeroPro hose
15. AeroPro ergo handle*
16. AeroPro telescopic tube
17. Deep Clean Power Head
18. AeroPro Parketto nozzle*
19. AeroPro 3 in 1 nozzle
20. Carrying handle
21. HEPA Filter Cover

AVANT DE COMMENCER

- Déballer votre aspirateur UltraCaptic ainsi que le système d'accessoires AeroPro pour vérifier que tous les accessoires sont bien inclus*.
- Lire les instructions d'utilisation.
- Le chapitre Consignes de sécurité doit être lu avec une attention particulière.

*Suivant les modèles.

Electrolux UltraCaptic pour un nettoyage plus efficace !

DESCRIPTION DE VOTRE ULTRACAPTIC

1. Écran LED*
2. Régulateur de puissance électronique*
3. Filtre HEPA
4. Grille de filtre
5. Cordon d'alimentation
6. Roulettes arrière Roulettes arrière
7. Verrouillage de la grille de filtre
8. Bouton Marche/Arrêt
9. Bouton d'enroulement du câble d'alimentation
10. Bac à poussière fine
11. Filtre principal lavable
12. Bac à poussière
13. Poignée du compacteur
14. Flexible AeroPro
15. Poignée de flexible AeroPro ergonomique*
16. Tube télescopique AeroPro
17. Brosse de nettoyage en profondeur motorisée
18. Suceur spécial sols durs / parquets AeroPro*
19. Suceur AeroPro 3 en 1
20. Poignée de transport
21. Couvercle de filtre HEPA

INTRODUCCIÓN

- Desembale el modelo UltraCaptic, así como el sistema AeroPro, y compruebe que están incluidos todos los accesorios*.
- Lea el manual de instrucciones.
- Preste especial atención al capítulo de consejos de seguridad.

* **Los accesorios pueden variar según el modelo.**

Disfrute de la aspiradora Electrolux UltraCaptic!

DESCRIPCIÓN DE LA ULTRACAPTIC:

1. Pantalla LED*
2. Regulación de potencia electrónica*
3. Filtro HEPA
4. Rejilla del filtro
5. Cable de alimentación
6. Ruedas traseras
7. Liberación de la rejilla del filtro
8. Tecla de encendido/apagado
9. Botón de rebobinado del cable
10. Recipiente de polvo fino
11. Filtro principal lavable
12. Bolsa de polvo
13. Tapa del compresor
14. Manguera AeroPro
15. Asa ergonómica AeroPro*
16. Tubo telescópico AeroPro
17. Cabezal de potencia para limpieza profunda
18. Boquilla parketto AeroPro*
19. AeroPro 3 in 1 nozzle
20. Asa de transporte
21. Cabezal de potencia para limpieza profunda

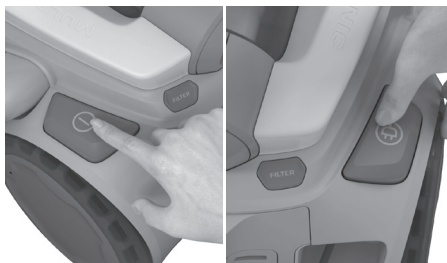
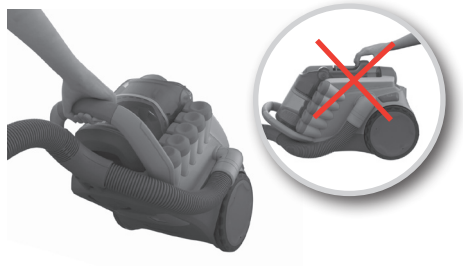

7.

HOW TO USE THE VACUUM CLEANER

- 1 **To carry machine**, lift it by the handle. Do not lift the machine by the compactor handle.
- 2 **Insert the hose into the two connections** (to remove it, press the lock buttons and pull the hose out)
- 3 **Attach the telescopic tube to the floor nozzle and hose handle** (to remove them, press the lock button and pull the nozzle and hose off).
- 4 **Adjust the telescopic tube** by holding the lock with one hand and pulling the handle with the other hand.
- 5 **Pull out the power cord and plug it into the mains.**
- 6 **Press the On/Off button to turn on and off.** Press '+' to increase power and press '-' to reduce power. *
- 7 **Optional: Press the On/Off button to turn machine on**, press again to turn off. After vacuuming rewind the cable by pushing the REWIND button.

MODE D'EMPLOI DE L'ASPIRATEUR

- 1 **Pour transporter l'aspirateur**, utilisez la poignée située à l'avant. Ne jamais soulever l'appareil à l'aide de la poignée du compacteur à poussière.
- 2 **Mettre en place le tuyau flexible en insérant les deux embouts dans les connexions** - voir les flèches. Pour le retirer, appuyez sur les boutons de déverrouillage.
- 3 **Emboîtez le tube télescopique dans la brosse et dans la poignée du tuyau flexible** - pour le retirer, appuyez sur les boutons de déverrouillage pour enlever la brosse et le tuyau flexible.
- 4 **Régler le tube télescopique** en tenant le verrouillage d'une main et en tirant la poignée de l'autre main.
- 5 **Tirer sur le cordon d'alimentation et le brancher sur le secteur.**
- 6 **Appuyez sur le pédale Marche/Arrêt pour mettre en marche et arrêter l'appareil.** Appuyez sur la touche « + »* pour augmenter la puissance et sur la touche « - »* pour réduire la puissance. *
- 7 **Opcional: Pour mettre en marche et arrêter l'aspirateur**, appuyez sur la pédale marche/arrêt. Après utilisation, **enroulez le cordon d'alimentation en appuyant la pédale de l'enrouleur.**

CÓMO UTILIZAR LA ASPIRADORA

- 1 **Para transportar el aspirador**, sujételo por el asa de transporte. No levante nunca el aparato sujetandolo por la tapa del compresor.
- 2 **Inserte el tubo en las dos conexiones** (para extraerlo, presione los botones de bloqueo y tire del tubo).
- 3 **Acople el tubo telescópico al cepillo de suelo y el asa del tubo** (para extraerlos, presione el botón de bloqueo y tire de la boquilla y el tubo).
- 4 **Para ajustar el tubo telescópico** sujete el bloqueo con una mano y tire del asa con la otra.
- 5 **Tire del cable de alimentación y enchúfelo a la toma de red.**
- 6 **Pulse la tecla de encendido/apagado para encender y apagar.** Pulse "+" para aumentar la potencia y "-" para reducirla. *
- 7 **Opcional: Encienda o apague la aspiradora** pulsando el botón de encendido y apagado (ON/OFF). Después de aspirar, **enrolle el cable de alimentación pulsando el botón REWIND.**

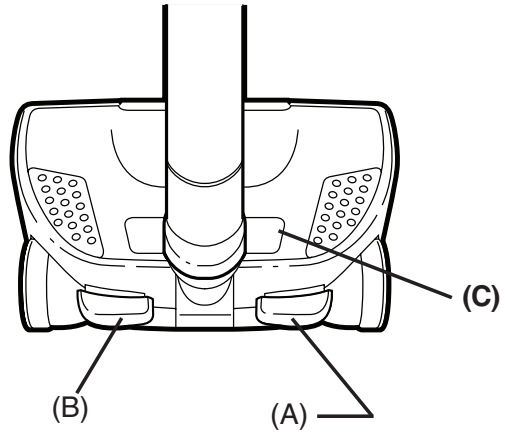

TIPS ON HOW TO GET BEST RESULTS

For optimum performance check the 3 power levels during use. (1=Lowest mode, 3= Highest mode)*

Use low speed for delicate cleaning such as on drapery or lamp shades. Use high speed for heavy duty cleaning on bare floors or carpeted surfaces.

CAUTION: Use 'Brushroll OFF' setting for wood, tile, or other hard-surface floors. Do not use 'Brushroll ON' setting for hard-surface floors, as the brush roll could damage delicate surfaces.

USING THE POWER NOZZLE

The power nozzle is ideal for all types of carpeting because of the deep cleaning brushroll. **Turn off brushroll when cleaning bare floors.**

After connecting the power nozzle to the wand and hose, turn on the canister and the brushroll for carpet cleaning.

The cleaning height can be adjusted by pressing on the height adjustment pedal located on the rear of the hood (Fig. A). The height indicator will change from low to medium to high as you make the adjustment. (Fig. C) Use the lowest setting that still allows easy maneuvering on the carpet. Release the handle by pressing down on the handle release button (Fig. B).

Do not use the power nozzle on the fringes of rugs without first turning off the brushroll.

Turn off the cleaner when it is not in use. Do not let the power nozzle stand in one place while running for an extended period as it could cause carpet damage. Avoid running the power nozzle over the cleaner's electrical cord.

CONSEILS POUR OBTENIR LES MEILLEURS RÉSULTATS

Pour obtenir des performances optimales, vérifiez les trois niveaux de puissance pendant l'utilisation. (1 = mode normal, 3 = mode maximal)*

Pour le nettoyage d'articles délicats comme les draperies ou abat-jour, réglez à basse vitesse. Pour le nettoyage efficace de planchers et tapis, réglez à haute vitesse.

ATTENTION: Utilisez le réglage de « plancher dur » pour le bois, les carreaux ou autres planchers durs. N'utilisez pas le réglage « Brosse rotative marche » pour les planchers durs, car le cylindre brossier pourrait endommager les surfaces délicates.

UTILISATION DU SUCEUR MOTORISÉ

Cette tête motorisée convient parfaitement à tous les types de moquettes grâce à sa brosse rotative adaptée au nettoyage en profondeur. **Ne pas utiliser le suceur sur des sols nus sans avoir d'abord éteindre la brosse rotative.**

Après avoir raccordé la tête motorisée au tube et au flexible, allumer le traîneau et la brosse rotative allumer le traîneau et la brosse rotative pour le nettoyage de moquette.

La hauteur de nettoyage peut être réglée) en appuyant sur la pédale de réglage de hauteur située à l'arrière du capot (Fig. A). Le témoin de hauteur passera de faible à moyenne à élevée quand on procédera au réglage. (Fig. C) Utilisez le réglage le plus bas qui permette une manoeuvre facile sur la moquette. Libérez le manche en appuyant sur le bouton de la clenche de manche (Fig. B).

N'utilisez pas le suceur motorisé sur les franges de tapis avant d'avoir arrêté la brosse rotative.

Arrêter l'aspirateur quand il n'est pas en service. Ne pas laisser la tête motorisée tourner de façon prolongée au même endroit, cela pourrait endommager la moquette. Éviter de faire passer la tête motorisée sur le cordon électrique de l'aspirateur.

CONSEJOS PARA OBTENER LOS MEJORES RESULTADOS

Para un rendimiento óptimo, compruebe los tres niveles durante el uso. (1=modo normal, 3=modo máximo)*

Utilice la velocidad baja para una limpieza delicada, como en cortinas o pantallas de lámparas. Utilice la velocidad alta para limpiar a fondo pisos o alfombras.

PRECAUCIÓN: Para pisos alfombrados o para alfombras presione el interruptor en la opción 'Encendido del cepillo giratorio' para engranar el cepillo de rodillo. El cepillo de rodillo se ajusta automáticamente a la altura de la alfombra.

USO DE LA BOQUILLA DE POTENCIA

Esta boquilla de potencia es ideal para todos los tipos de alfombras debido a la capacidad de limpieza profunda del cepillo giratorio. **No utilice la boquilla de energía en los suelos sin sin apagar el cepillo giratorio.**

Después de conectar la boquilla de potencia al tubo y la manguera, encienda la aspiradora y el cepillo giratorio.

La altura de limpieza se puede ajustar pisando el pedal ubicado en la parte posterior de la cubierta (Fig. A). A medida que actúe sobre el ajuste, el indicador de altura cambiará de baja a mediana y alta. (Fig. C) Utilice el valor más bajo que permita maniobrar fácilmente sobre la alfombra. Destrabe la manija presionando hacia abajo el botón de destrabado (Fig. B).

No use la boquilla de potencia en los flecos de las alfombras sin antes apagar el cepillo giratorio.

De potencia apoyada sobre un lugar funcionando por períodos prolongados, porque puede dañar la alfombra. Evite pasar la boquilla de potencia sobre el cable eléctrico de la aspiradora.

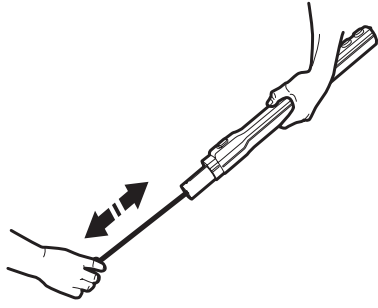

1.

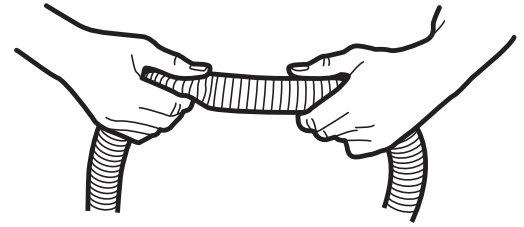

2.

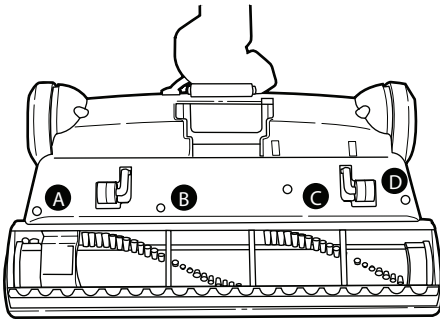

3.

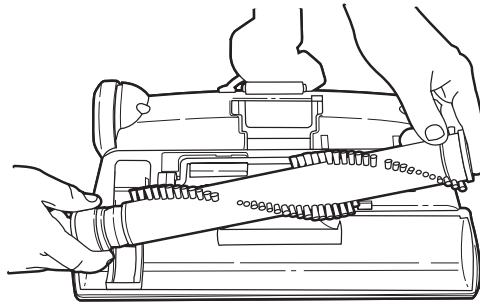

4.

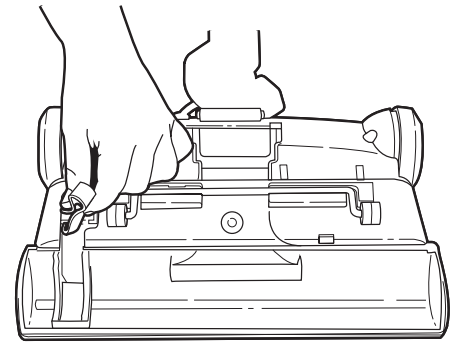

5.

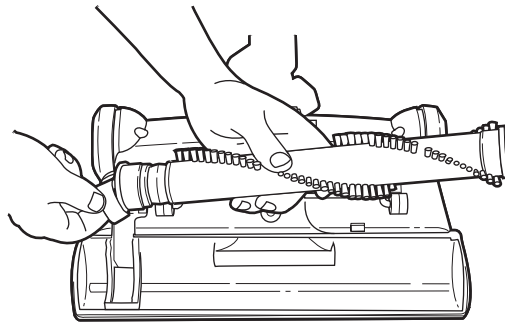

6.

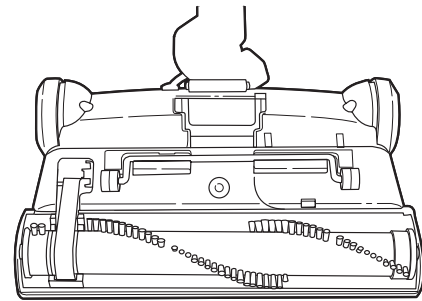

7.

TIPS ON HOW TO GET BEST RESULTS

CAUTION: To reduce the risk of injury, unplug before servicing—the brushroll could suddenly restart.

CLEANING THE HOSE

The vacuum cleaner may automatically stop if there is a blockage in the nozzle, wands or hose and/or if the filter has become blocked. Disconnect the cord from the outlet and allow the vacuum cleaner to cool down for 20–30 minutes. Remove the blockage, and/or replace the dirty filter. Then restart the vacuum cleaner.

1. Use a suitable blunt implement to clear the wands and hose of blockages.
2. You can also sometimes clean the hose by “massaging” it. You should, however, be careful as there is a risk that glass or nails could have become embedded in the hose.

NOTE: The warranty does not cover any damage to the hose caused by cleaning it.

HOW TO REPLACE BELT (BELT STYLE EL097)

CAUTION: Unplug the cleaner before replacing belt. Belt pulleys can become hot during normal use. To prevent burns, avoid touching the belt pulley when servicing the drive belt. Allow it to cool.

3. Flip power head over onto its top and remove the four screws marked by numbers A, B, C, D in Fig. 3. Pull up and rotate forward to release the base plate. (A snapping sound is normal.)
4. Lift out brushroll and remove old belt.
5. Place new belt around brushroll motor pulley.
6. Place other end of the belt around the brushroll. Insert the belt end of the brushroll back into the case, followed by the other end.
7. Reinstall the cover by “snapping” it back into place and replacing the four screws.

Use GENUINE ELECTROLUX replacement belt EL097.

CONSEILS POUR OBTENIR LES MEILLEURS RÉSULTATS

ATTENTION: Pour réduire le risque de lésion, débrancher avant toute intervention d'entretien/dépannage—la brosse rotative pourrait se remettre à tourner inopinément.

NETTOYAGE DU TUYAU

L'aspirateur s'arrête automatiquement en présence d'une obstruction dans le suceur, les tubes ou le tuyau ou si le filtre est colmaté. Déconnectez l'aspirateur de la prise et laissez-le pendant 20 à 30 minutes. Supprimez l'obstruction et/ou remplacez le filtre sale. Puis remettez l'aspirateur en marche.

1. Utilisez un outil à bout arrondi pour supprimer les obstructions des tubes et tuyaux.
2. Il est quelquefois possible de nettoyer le tuyau en le “massant”. Il faut cependant faire de prudence, car il existe un risque que des morceaux de verre ou des clous se soient plantés à l'intérieur du tuyau.

REMARQUE : La garantie ne couvre pas les dommages éventuels infligés au tuyau lors de son nettoyage.

COMMENT REMPLACER LA COURROIE (TYPE DE BROSSE EL097)

ATTENTION: Unplug the cleaner before replacing belt. Belt pulley/Débrancher l'aspirateur avant de remplacer la courroie. Les poulies de la courroie peuvent être chaudes à la suite d'une utilisation normale. Pour éviter de se brûler, ne pas toucher les poulies de la courroie lors de la manipulation de la courroie. Laissez-le refroidir.

3. Retourner la brosse rotative et retirer les 4 vis marquées A, B, C, D sur la Fig. 3. Tirez vers le haut et tournez vers l'avant pour libérer la plaque de base. (Il est normal qu'un bruit sec se fasse entendre.)
4. Retirez la brosse rotative en la soulevant et retirez la courroie usée.)
5. Placez la courroie neuve autour de la poulie du moteur de brosse rotative.
6. Placez l'autre bout de la courroie autour de la brosse rotative. Introduisez le côté avec la courroie de la brosse rotative dans le boîtier, et continuez avec l'autre côté.
7. Remontez le couvercle en l'enclenchant en place et introduisez les quatre vis.

Utiliser une courroie de rechange ELECTROLUX AUTHENTIQUE EL097.

CONSEJOS PARA OBTENER LOS MEJORES RESULTADOS

PRECAUCIÓN: Para reducir el riesgo de lesiones, desenchufe la aspiradora antes de realizar el servicio, porque el cepillo giratorio podría volver a arrancar de repente.

LIMPIEZA DE LA MANGUERA

La aspiradora se detiene automáticamente si hay obstrucciones en la boquilla, en los tubos o en la manguera, o si el filtro se encuentra bloqueado. Desconecte la aspiradora del tomacorriente y deje que la aspiradora se enfríe durante 20 a 30 minutos. Quite la obstrucción, y/o reemplace el filtro sucio. Luego vuelva a encender la aspiradora.

1. Utilice un instrumento sin punta adecuado para quitar cualquier obstrucción de tubos y manguera.
2. También puede limpiar la manguera “masajeándola”. Sin embargo, deberá tener cuidado si existe la posibilidad de que se hayan incrustado, por ejemplo, vidrio o clavos dentro de la manguera.

NOTA: La garantía no cubre daños a la manguera provocados al limpiarla.

CÓMO REEMPLAZAR LA CORREA (CORREA TIPO EL097)

ATENCIÓN: Desenchufe la aspiradora antes de reemplazar la correa. Las poleas de las correas pueden calentarse durante el uso normal. A fin de evitar quemaduras, evite tocar la polea de la correa cuando esté reparando la correa motriz. Deje que se enfríe.

3. Invierta el cabezal de potencia y desmonte los cuatro tornillos marcados con los números A, B, C, D en la Fig.3. Jale hacia arriba y gire hacia delante para destrabar la placa de base. (Un sonido de chasquido es normal).
4. Levante el cepillo giratorio y retire la correa usada.
5. Coloque la correa nueva alrededor de la polea del motor del cepillo giratorio.
6. Coloque el otro extremo de la correa alrededor del cepillo giratorio. Inserte el extremo de la correa del cepillo giratorio nuevamente en la carcasa, seguido por el otro extremo.
7. Reinstale la cubierta colocándola a presión en su sitio e insertando los cuatro tornillos.

Use la correa de reemplazo o ORIGINAL de ELECTROLUX EL097

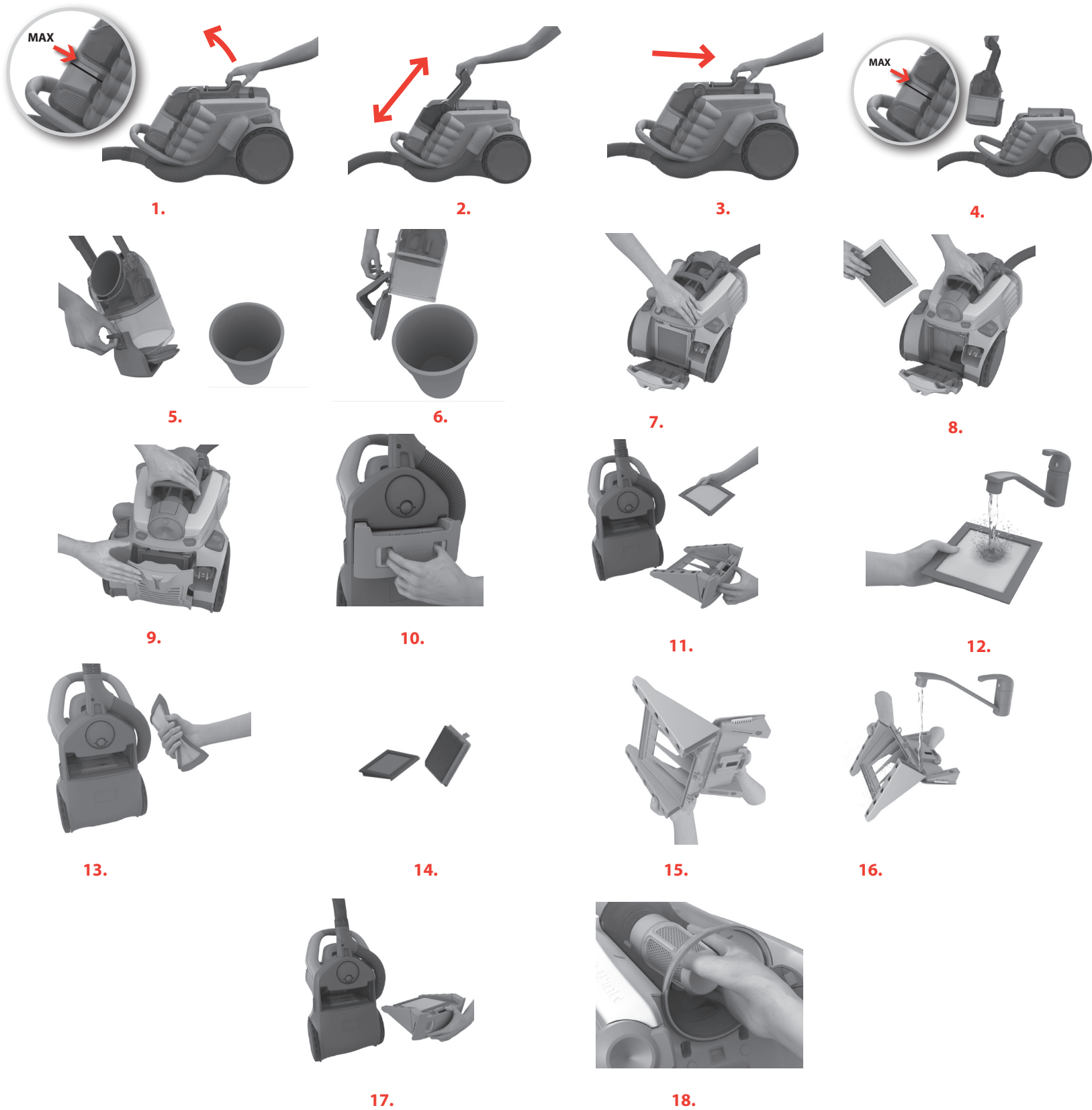

DUST COMPACTING

- 1 **Dust compacting:** When max level is reached, compact dust gently.
- 2 **Lift the compactor handle gently to compact dust,** repeat if necessary.
- 3 **Pull compactor handle back and continue cleaning until compacted dust reaches max level.**

DUST EMPTYING

- 4 **Dust emptying:** When compacted dust reaches maximum level, lift dust container from machine by pulling the compactor handle.
- 5 **Unlock button and push downwards to release bottom lid.**
- 6 **Empty compacted dust into the dustbin.** Refit in reverse order.

WASHING THE HEPA FILTER

- 7 **Press the release buttons to open the back lid.**
- 8 **Remove the HEPA filter and rinse with cold water.**
- 9 **Let dry for 24 hours before placing it back to the machine.** Replace HEPA filter every 2 years. HEPA filter reference: **EL012B**

CLEANING THE FINE DUST FILTER

- 10 **Press buttons to pull out the fine dust container from the bottom of the machine.**
- 11 **Remove the filter from the fine dust container.**
- 12 **Wash the filter with cold water.**
- 13 **Dry filter by squeezing it.** Let dry for 24 hours before fitting it back to the machine.
- 14 **Filters should be washed at least once every 6 months and replaced every 2 years.** Filter reference: **EL012B, 87821**
- 15 **Open the fine dust container lid and tap gently to empty dust every 6 months.**

CLEANING THE FINE DUST CONTAINER

- 16 **Open the fine dust container lid and wash the dust container with water.** Wash the fine dust container every 2 years.
- 17 **Let dry for 24 hours before putting the filter and fine dust container back to the machine body.**
- 18 If dust has entered the nose cone, clean it with your hand.

COMPRESSION DE POUSSIÈRE

- 1 **Dust compacting:** When max level is reached, compact dust gently.
- 2 **Lift the compactor handle gently to compact dust,** repeat if necessary.
- 3 **Pull compactor handle back and continue cleaning until compacted dust reaches max level.**

VIDANGE DE POUSSIÈRE

- 4 **Dust emptying:** When compacted dust reaches maximum level, lift dust container from machine by pulling the compactor handle.
- 5 **Unlock button and push downwards to release bottom lid.**
- 6 **Empty compacted dust into the dustbin.** Refit in reverse order.

LAVAGE DU FILTRE HEPA

- 7 **Appuyez sur les boutons de déverrouillage pour ouvrir le couvercle arrière.**
- 8 **Sortez le filtre HEPA et rincez-le à l'eau froide.**
- 9 **Laissez-le sécher pendant 24 heures avant de le remettre en place dans l'appareil.** Changez le filtre HEPA tous les 2 ans. Référence du filtre HEPA : **EL012B**

NETTOYAGE DU FILTRE DE POUSSIÈRES FINES

- 10 **Appuyez sur les boutons pour sortir le bac à poussière fine du bas de l'appareil.**
- 11 **Retirez le filtre du bac à poussière fine.**
- 12 **Lavez le filtre à l'eau courante froide.**
- 13 **Séchez le filtre en le pressant.** Laissez-le sécher pendant 24 heures avant de le remettre en place dans l'appareil.
- 14 **Nous recommandons de laver ce filtre au moins une fois tous les 6 mois et de le remplacer par un filtre neuf tous les 2 ans.** Référence du filtre: **EL012B, 87821**
- 15 **Tous les 6 mois, ouvrez le couvercle du bac à poussière fine et tapotez-le doucement pour vider la poussière.**

NETTOYAGE DU BAC DE POUSSIÈRES FINES

- 16 **Tous les 2 ans, nettoyez le bac à poussière avec de l'eau.**
- 17 **Laissez-le sécher pendant 24 heures avant de remettre le filtre et le bac à poussière fine en place dans l'appareil.**
- 18 Si de la poussière s'est infiltrée dans le cône d'aspiration, retirez-la à la main.

COMPACTACIÓN DE POLVO

- 1 **Compresión de polvo:** Cuando se alcance el nivel máximo, comprima el polvo suavemente.
- 2 **Para ello, levante la tapa del compresor suavemente para comprimir el polvo;** repita si fuera necesario.
- 3 **Vuelva a colocar la tapa y siga limpiando hasta que el polvo comprimido alcance el nivel máximo.**

VACIADO DE POLVO

- 4 **Vaciado de polvo:** Cuando el polvo comprimido alcance el nivel máximo, levante el contenedor de polvo de la unidad tirando de la tapa del compresor.
- 5 **Desbloquee el botón para soltar la tapa inferior.**
- 6 **Vacíe el polvo comprimido en la papelera.** Vuelva a colocarlo en orden inverso.

LAVADO DEL FILTRO HEPA

- 7 **Pulse los botones de desbloqueo para abrir la tapa posterior.**
- 8 **Retire el filtro HEPA y acébrelo con agua fría.**
- 9 **Déjelo secar durante 24 horas antes de volver a colocarlo en la unidad.** Cambie el filtro HEPA cada 2 años. Referencia del filtro HEPA: **EL012B**

LIMPIEZA DEL FILTRO DE POLVO FINO

- 10 **Pulse los botones para extraer el contenedor de polvo fino de la parte inferior de la unidad.**
- 11 **Retire el filtro del contenedor de polvo fino**
- 12 **Lave el filtro con agua fría.**
- 13 **Seque el filtro escurriéndolo.** Déjelo secar durante 24 horas antes de volver a colocarlo en la unidad.
- 14 **Los filtros se deben lavar al menos una vez cada 6 meses y cambiar cada 2 años.** Referencia del filtro: **EL012B, 87821**
- 15 **Abra la tapa del contenedor de polvo fino y golpee suavemente para vaciar el polvo cada 6 meses.**

LIMPIEZA DEL CONTENEDOR DE POLVO FINO

- 16 **Lave el contenedor de polvo con agua cada 2 años.**
- 17 **Déjelo secar durante 24 horas antes de volver a colocar el filtro y el contenedor de polvo en la unidad.**
- 18 Si ha entrado polvo en la nariz, límpiela con su mano.

ENGLISH

THE ELECTROLUX LIMITED WARRANTY

Your Electrolux cleaner is warranted to be free from all defects in material and workmanship in normal household use for a period of five years. The warranty is granted only to the original purchaser and members of his or her immediate household. The warranty is subject to the following provisions.

This warranty does not cover parts of the cleaner that require replacement under normal use, such as disposable dust bags, fans, filters, drive belts, light bulbs, brushroll bristles, impellers and cleaning. Any damages or malfunctions caused by negligence, abuse, or use not in accordance with the Owner's Guide are not covered by this warranty. Likewise, any defects or damages caused by unauthorized service or the use of other than Genuine Electrolux parts is not covered.

Electrolux will, at its option, repair or replace a defective cleaner or cleaner part that is covered by this warranty. As a matter of warranty policy, Electrolux will not refund the consumer's purchase price.

To register your product visit www.electroluxvacuums.com and click on the Product Registration link on the top of the page.

To obtain warranty service you must return the defective cleaner or cleaner parts along with proof of purchase to any Electrolux Authorized Warranty Station. For the location of the nearest Electrolux Authorized Warranty Station or for service information in the United States or Canada, please telephone toll free:

1-800-896-9756

You may also visit us online at

www.electroluxusa.com (USA) or www.electrolux.ca (Canada)

FUTHER LIMITATIONS AND EXCLUSIONS ARE AS FOLLOWS:

Any warranty that may be implied in connection with your purchase or use of the cleaner, including any warranty of Merchantability or any warranty for Fitness For A Particular Purpose is limited to the duration of this warranty. Some states do not allow limitations on how long an implied warranty lasts, so the above limitations may not apply to you.

Your relief for the breach of this warranty is limited to the relief expressly provided above. In no event shall Electrolux be liable for any consequential or incidental damages you may incur in connection with your purchase or use of the cleaner. Some states do not allow the exclusion or limitation of incidental or consequential damages, so the above limitation or exclusion may not apply to you.

This warranty gives you specific legal rights. You may also have other rights which vary by state.

REGISTRATION

To register your product visit www.electroluxvacuums.com and click on the Product Registration link on the top of the page. Registering your new Electrolux product entitles you to the most up-to-date Electrolux product warranty and promotion information.

FRANÇAIS

LA GARANTIE LIMITEE ELECTROLUX

Votre aspirateur Electrolux est garanti exempt de tout vice de matière et de fabrication lors d'une utilisation domestique normale pendant une période de cinq ans. La garantie est accordée à l'acheteur initial seulement et aux membres immédiats de son foyer. La garantie est soumise aux conditions suivantes.

Cette garantie ne couvre pas les pièces de l'aspirateur devant être remplacées après un usage normal, comme sacs à poussière, ventilateur, filtres, courroies, ampoules, fibres de rouleau-brosse, turbine et nettoyage. Tout dommage ou défaut de fonctionnement découlant d'une négligence, d'un mauvais traitement ou d'un emploi non conforme avec le guide du propriétaire, ne sont pas couverts par cette garantie. De même, tous dommages ou défauts causés par un entretien non autorisé ou l'utilisation de pièces autres que des pièces autres que des pièces. Electrolux authentiques ne sont pas couverts.

Electrolux réparera ou remplacera à son gré un aspirateur ou une pièce de l'aspirateur qui serait défectueux et qui est couvert par la présente garantie. En vertu de la politique de garantie, Electrolux ne remboursera pas le prix d'achat au consommateur.

Pour enregistrer votre garantie veuillez consulter www.electrolux.ca ou remplir et retourner la carte d'enregistrement de la garantie ci-jointe.

Pour obtenir le service après-vente de garantie, il faut retourner l'aspirateur ou les pièces s'ils sont défectueux, en les accompagnant de la preuve d'achat, à n'importe quel centre de service après-vente agréé de garantie Electrolux. Pour le centre de service après-vente agréé de garantie Electrolux le plus proche de chez vous ou des renseignements sur le service après-vente, composez sans frais le:

1-800-896-9756

Vous pouvez aussi nous consulter sur : www.electrolux.ca

D'AUTRES RESTRICTIONS ET EXCLUSIONS:

Toute garantie qui peut être implicite relativement à l'achat ou à l'utilisation de cet aspirateur, incluant toute garantie de qualité marchande ou d'aptitude à effectuer une tâche particulière, est limitée à la durée de cette garantie. Certains états/provinces ne permettant pas de restrictions quant à la durée d'une garantie implicite, les restrictions ci-dessus peuvent ne pas s'appliquer.

Votre recours en cas de non-respect de cette garantie est limité à celui mentionné ci-dessus. Electrolux ne peut en aucun cas être tenue responsable de tout dommage direct ou fortuit résultant de l'achat ou de l'utilisation de cet aspirateur. Certains états/provinces ne permettant pas l'exclusion ou les restrictions de dommages indirects ou fortuits, les restrictions ci-dessus peuvent ne pas s'appliquer.

Cette garantie donne droit à des recours légaux spécifiques et est également susceptible d'accorder d'autres droits variant d'un état/d'une province à l'autre.

ENREGISTRANT

S'il vous plaît enregistrer votre nouveau produit de soins de Electrolux Home électroniquement en visitant www.electroluxusa.com (USA) ou www.electrolux.ca (Canada) ou utiliser la carte d'inscription ci-joint. L'enregistrement de votre nouveau produit Electrolux vous permet d'obtenir la garantie Electrolux et les renseignements promotionnels les plus récents.

LA GARANTÍA LIMITADA DE ELECTROLUX

Su aspiradora Electrolux está garantizada contra todos los defectos de material y fabricación durante uso normal en el hogar por un período de cinco años. La garantía es otorgada solamente al comprador original y a los miembros de su hogar. La garantía está sujeta a las siguientes estipulaciones.

Esta garantía no cubre aquellas piezas de la aspiradora que necesitan ser reemplazadas bajo uso normal, tal como bolsas para el polvo desechables, ventiladores, filtros, correas motrices, focos, escobilla, cerdas del cepillo rotativo, impulsores y limpieza. Esta garantía no cubre ningún daño o malfuncionamiento causado por negligencia, abuso o uso que no esté de acuerdo con el Manual del Usuario. Asimismo, no se cubre ningún defecto o daño causado por reparaciones no autorizadas o por el uso de otros repuestos que no sean repuestos Electrolux auténticos.

Electrolux a su opción, reparará o reemplazará una aspiradora o una pieza defectuosa que esté cubierta bajo esta garantía. En cumplimiento de la política de la garantía, Electrolux no reembolsará al consumidor el precio de compra.

Para registrar su garantía, por favor visite www.electroluxusa.com o complete y devuelva la tarjeta de registro de la garantía que se adjunta.

Para obtener servicio bajo la garantía usted debe devolver la aspiradora o piezas defectuosas junto con el comprobante de compra a cualquier Centro de Garantía Autorizado de Electrolux o para información sobre servicio en los Estados Unidos o Canadá, por favor llame gratuitamente al:

1-800-896-9756

También puede visitar nuestro sitio web en www.electroluxusa.com

LAS SIGUIENTES SON OTRAS LIMITACIONES Y EXCLUSIONES ADICIONALES:

Cualquier garantía implícita relacionada con su compra o uso de la aspiradora, incluyendo cualquier garantía de comercialidad o cualquier garantía de aptitud para un propósito determinado se limita a la duración de esta garantía. En algunos estados no se permiten limitaciones a la duración de las garantías implícitas, por lo tanto las limitaciones anteriores pueden no aplicarse en su caso.

Su compensación por el incumplimiento de esta garantía se limita a la compensación descrita anteriormente. Bajo ninguna circunstancia Electrolux será responsable por ningún daño consecuente o incidental que usted pueda sufrir debido a la compra o uso de esta aspiradora. En algunos estados no se permite la exclusión o limitación de daños consecuentes o incidentales, por lo tanto la limitación o exclusión anterior puede no aplicarse en su caso.

Esta garantía le otorga derechos legales específicos. Usted además puede tener otros derechos que varían de un estado a otro.

REGISTRANDO

Por favor registre su nuevo producto de cuidado de Electrolux Home electrónicamente visitando www.electroluxusa.com (USA) o www.electrolux.ca (Canadá) o utilizar la tarjeta de inscripción adjunta. El registrar su nuevo producto Electrolux le permite acceder a la información más actualizada sobre garantía y promociones de productos Electrolux.

ENGLISH

TROUBLESHOOTING

The vacuum cleaner does not start

- Check that the **red** cable is connected to the mains.
- Check that the plug and **red** are not damaged.
- Check for a blown fuse.

Clearing the hose

Clear the hose by "squeezing" it. However, be careful in case the obstruction has been caused by glass or needles caught inside the hose.

Note: The warranty does not cover any damage to hoses caused by cleaning them.

Water has entered the vacuum cleaner

It will be necessary to replace the motor at an authorized Electrolux service centre. Damage to the motor caused by the penetration of water is not covered by the warranty. For any further problems, contact an authorized Electrolux service centre.

FRANÇAIS

DÉPANNAGE

L'aspirateur ne se met pas en marche :

- S'assurer que la prise est alimentée.
- S'assurer que le cordon et sa fiche ne sont pas endommagés.
- Vérifier qu'aucun fusible n'a sauté.

Débouchage du flexible

Déboucher le flexible en appuyant dessus. Cependant, prendre garde de ne pas se blesser en cas d'obstruction par du verre ou des aiguilles coincés dans le flexible.

Remarque : la garantie ne couvre pas les dommages portés au flexible lors de son nettoyage.

De l'eau a été aspirée

Le moteur doit être remplacé par un Centre Service Agréé Electrolux. Les dommages portés au moteur par l'entrée d'eau ou de liquides ne sont pas couverts par la garantie. Pour tout autre problème, contacter un Centre Service Agréé Electrolux.

ESPAÑOL

SOLUCIÓN DE PROBLEMAS

La aspiradora no se pone en funcionamiento

- Verifique que el cable esté conectado a la alimentación eléctrica.
- Verifique que el enchufe y el cable no estén dañados.
- Observe si se ha fundido algún fusible.

Limpieza del tubo flexible

Para limpiar el tubo flexible, "apriételo". No obstante, tenga mucho cuidado por si la obstrucción la han producido trozos de vidrio o agujas atascadas en el interior del tubo flexible.

Nota: la garantía no cubre ningún daño ocasionado en los tubos elásticos durante la limpieza.

Ha entrado agua en la aspiradora

En este caso es necesario cambiar el motor en un centro técnico autorizado de Electrolux. Los daños en el motor causados por la entrada de agua no están cubiertos por la garantía.

Si surgen más problemas, póngase en contacto con un centro técnico autorizado de Electrolux.

For service information in the United States or Canada, please telephone toll free:

1-800-896-9756

You may also visit us online at **www.electroluxusa.com (USA) or www.electrolux.ca (Canada)**

Centre de service après-vente agréé de garantie Electrolux le plus proche de chez vous ou des renseignements sur le service après-vente, composez sans frais le:

1-800-896-9756

Vous pouvez aussi nous consulter sur **www.electroluxusa.com (USA) ou www.electrolux.ca (Canada)**

Para información sobre servicio en los Estados Unidos o Canadá, por favor llame gratuitamente al:

1-800-896-9756

También puede visitar nuestro sitio web en **www.electroluxusa.com (USA) o www.electrolux.ca (Canadá)**

The Electrolux Story

For more than 90 years, Electrolux has been designing products with real people in mind. We call it “thoughtful design” - which means that our products are not only made to last, but are also made for ease-of-use and peace-of-mind.

The “Thinking of you” promise from Electrolux goes beyond meeting the needs of today’s consumers. It also means we’re committed to making appliances safe for the environment - now and for future generations.

At Electrolux, we’re thinking of you.